



FENSTERBANKSYSTEME

A 600 GS

Der mehrteilige Gleitabschluss A 600 GS ist zuverlässig schlagregendicht geprüft. Ein unkompliziertes Ausklinken oder Kürzen mittels schneller Stecklösung ist möglich. Steckprofil, Federteile und Gleitprofil aufstecken, schon funktioniert der in sich schlüssige Steckabschluss mit Gleitfunktion.

Architektonische Besonderheiten können durch einzigartiges Design umgesetzt werden. Auch Sonderkonstruktionen sind unkompliziert umsetzbar. Damit vereint der Gleitabschluss A 600 GS Sicherheit, Wetterschutz, Design und Ökologie.



Mehr erfahren



Sichere und einfache Montage



Möglichkeit zum Ausklinken und zur Konfektionierung



1.950 Pa schlagregendicht geprüft



Spannungsfrei entkoppelter gleitender Steckabschluss



Höhere Gleitfunktion absorbiert thermische Längenänderungen



Zahlreiche Montagemöglichkeiten



Reduzierter Kunststoffanteil schont die Umwelt



Gleitender Steckabschluss in einzigartigen Designvarianten



Individuelle Farbgestaltung der Bauteilkomponenten



ift Rosenheim geprüft

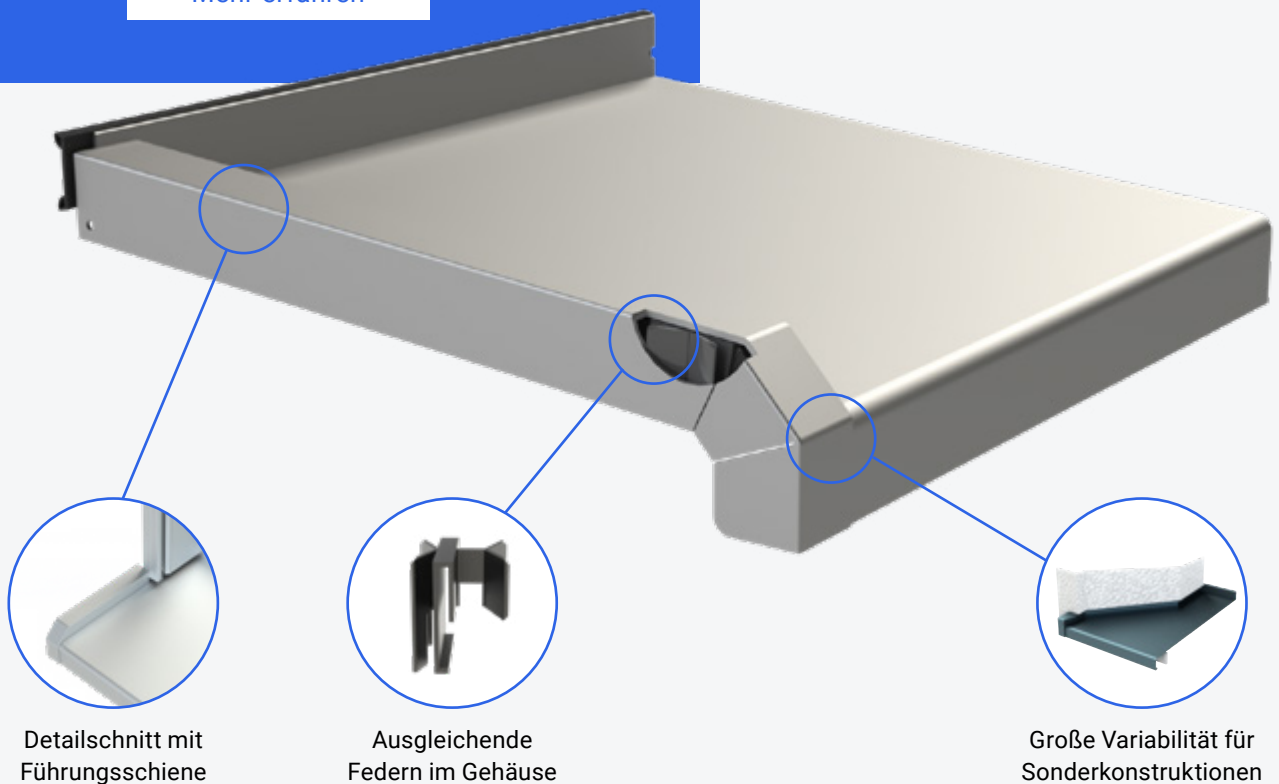

Detailschnitt mit Führungsschiene

Ausgleichende Federn im Gehäuse

Große Variabilität für Sonderkonstruktionen

