



FENSTERBANKSYSTEME

A 600 GS

Der mehrteilige Gleitabschluss A 600 GS ist zuverlässig schlagregendicht geprüft. Ein unkompliziertes Ausklinken oder Kürzen mittels schneller Stecklösung ist möglich. Steckprofil, Federteile und Gleitprofil aufstecken, schon funktioniert der in sich schlüssige Steckabschluss mit Gleitfunktion.

Architektonische Besonderheiten können durch einzigartiges Design umgesetzt werden. Auch Sonderkonstruktionen sind unkompliziert umsetzbar. Damit vereint der Gleitabschluss A 600 GS Sicherheit, Wetterschutz, Design und Ökologie.



Mehr erfahren

- // **Legierung** EN AW-6060 / T4,
EN AW-6060 / T66
- // **Norm** DIN ISO EN 755-2
- // **Metallmaterial** Alu-Strangpressprofil
- // **Nicht-Metallmaterial** POM-Kunststoff,
Butylkautschuk, Polyisobutylen, Füll- &
Hilfsstoffe
- // **Qualität** Eloxalqualität
- // **Putzkante (Breite)** 24 mm
- // **Lieferlängen** Standard 150–390 mm,
Softline Plus 150–400 mm
- // **Oberflächenveredelung** Eloxal, RAL,
Sonderfarben
- // **Beschichtung** Eloxal nach GAA/EW AA/
Qualanod/EURAS, Pulverbeschichtung
nach GSB AL 631/Qualicoa, Chrom VI frei
nach REACH
- // **Status** Gebrauchsmuster geschützt, ift
Rosenheim geprüft, Schlagregendicht
bis 1.950 Pa
- // **Abzugsmaß*** 9 mm pro Endstück

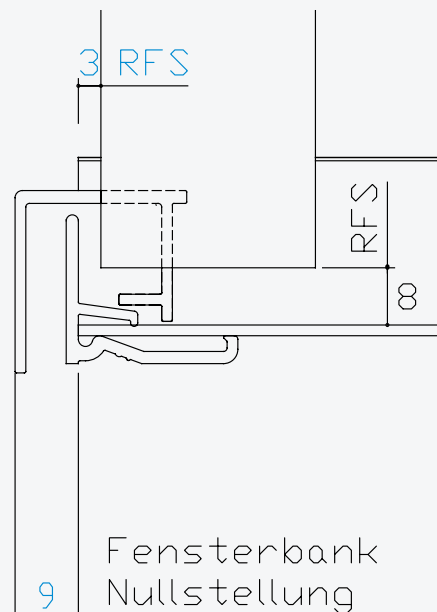
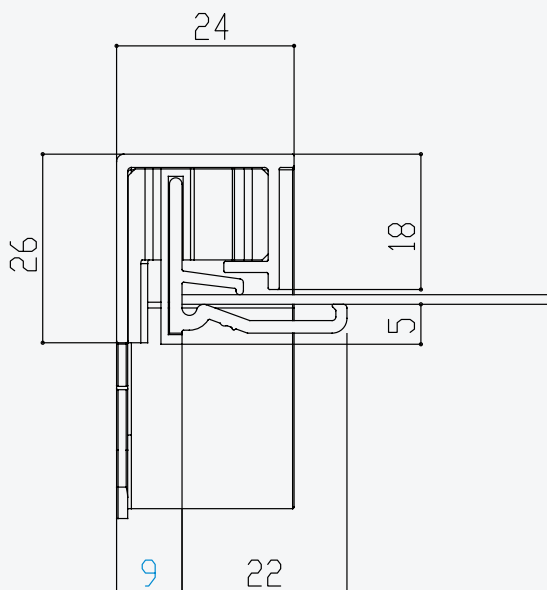

*Abzugsmaß = Abschlusssaußenkante bis Nullstellung // Maßermittlung RFS = Abzugsmaß zzgl. waagerechter Abstand zur RFS

